

阪和電鉄 1000形 形式図

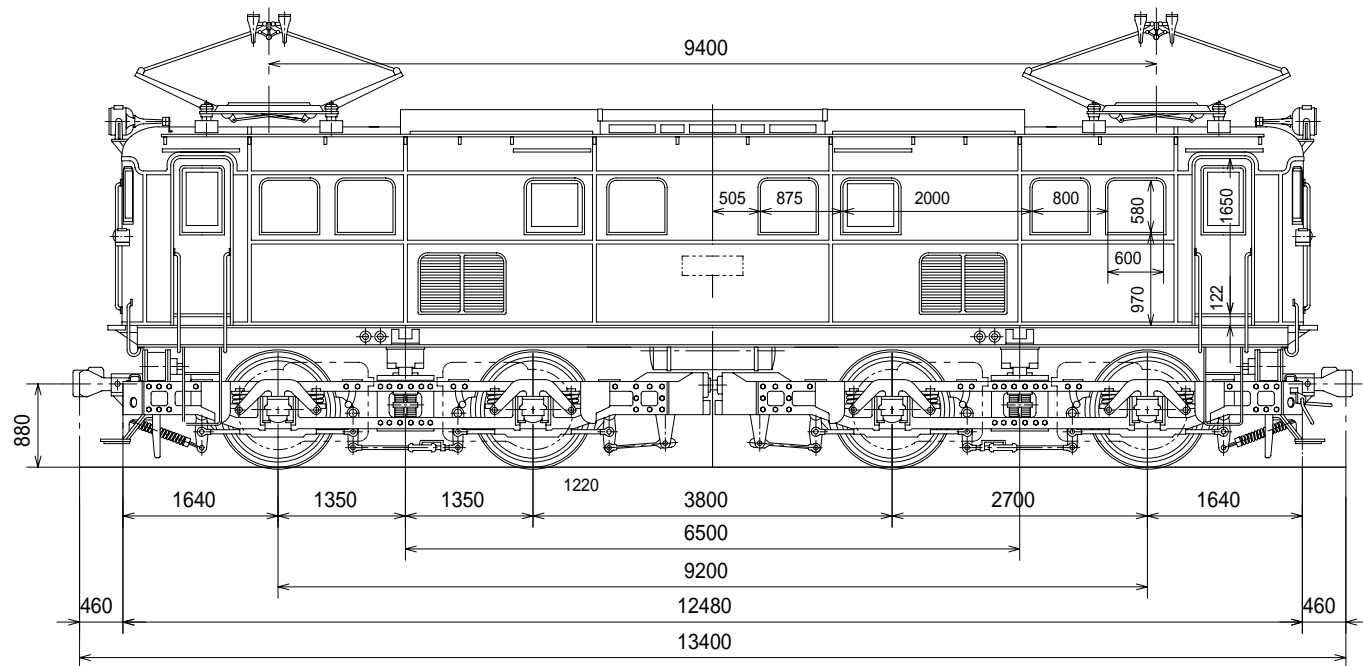

1930年 日本車輛—東洋電機製の私鉄としては大型に属する貨物用電機
 屋根前面に丸味をおびた車体のデザインや下回りの構成など、当時としてはかなり進歩的な、また異色あふれるスタイル
 買収により国鉄ED38となったが、図は大体買収前の 1002を示した
 同形式が4輛あるが各車で多少の相違があり、特に図の前期型と後年の増備機2輛との間には、部分的にも寸法的にも可なりの差がみられる

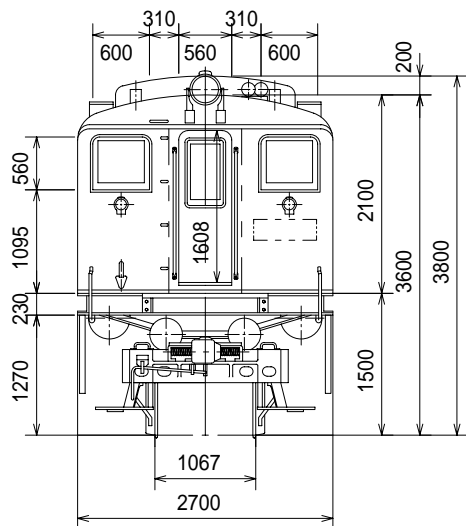