

新宿方

クハ2450形 Tc1

デハ2400形 M1

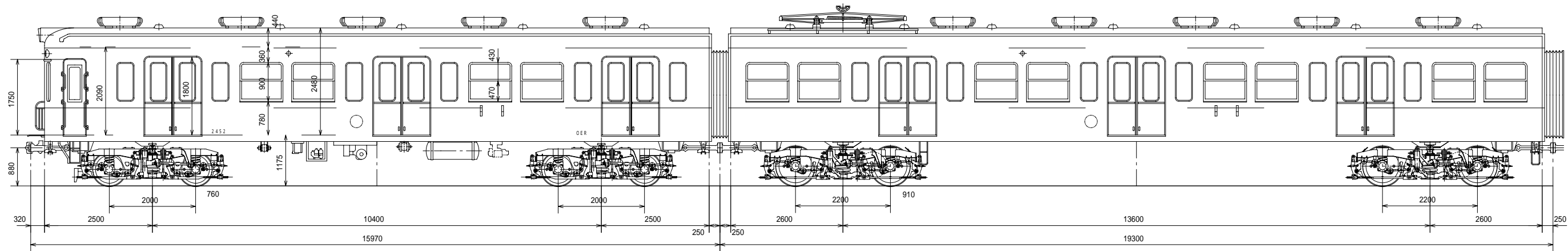

1959年から日車と川車で量産された通勤車全電動車方式をやめ、電動車、制御車各2輛を固定連結して経済性を高めHE車という図はクハ2450とデハ2400ので、台車はデハがFS330、クハがFS30を使用、クハの車輪の小さいのも特徴のひとつ
塗色は2200以来の小田急の標準色たる上半クリーム、下半ブルーの塗りわけ
輛数は合計116輛に及び、当時小田急の一の勢力

