

形式 トラ35000

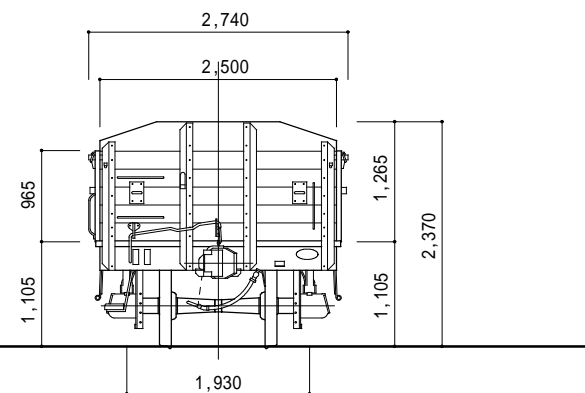

荷重・・・17t(15t)
 自重・・・8.9t
 床面積・・・18.0m²
 容積・・・41.4m³
 走り装置・・・2段リンク式

車軸・・・12t長
 軸箱・・・平軸受
 バネ・・・13種
 自動連結器・・・並形上作用
 緩衝装置・・・丙種

ブレーキシリンダ・・・KC180x300
 補助ブレーキ・・・片側
 製造初年・・・昭31
 形式図番号・・・VD0889