

形式 トラ55000
(鋼製アオリ戸)

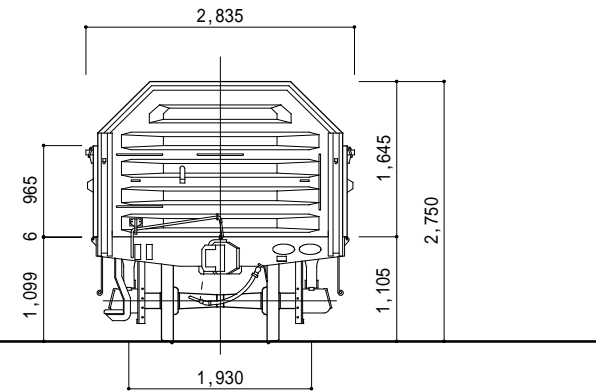

荷重・・・18t(15t)
自重・・・・8.5t
床面積・・・・18.8m²
容積・・・・43.3m³
走り装置・・・2段リンク式

車軸・・・・12t長
軸箱・・・・平軸受
バネ・・・・13種
自動連結器・・並形上作用
緩衝装置・・・・ゴム

ブレーキシリンダ・・・KC180x300
補助ブレーキ・・・・片側
製造初年・・・・昭37
形式図番号・・・・VD06023