

形 式 ワラ 1

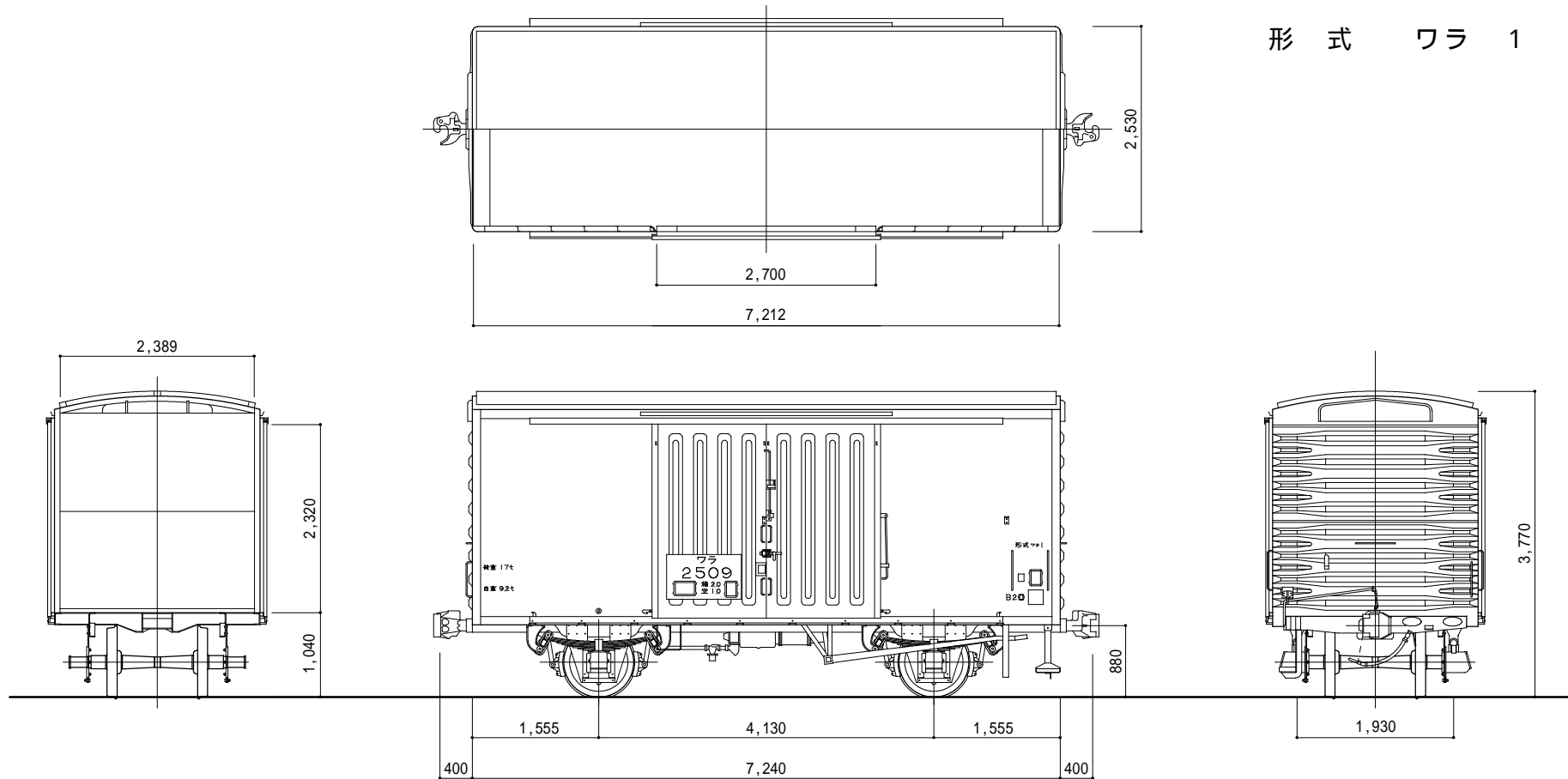

荷 重 17t
 自 重 9.2t
 床 面 積 17.2m²
 容 積 43.2m³
 走り装置 .. 2段リンク式

車 軸 12t長
 軸 箱 平軸受
 バ ネ 13種
 自動連結器 .. 並形上作用
 緩衝装置 ゴム

ブレーキシリンダ .. KC180x300
 補助ブレーキ 片側
 製造初年 昭37
 形式図番号 VD06024